

WMS Commande murale plus

Manuel d'utilisation et d'installation



Der SonnenLightManager

Valable à partir
du 1er mars 2023
A conserver pour un usage
ultérieur.

Généralités



Fig. 1 WMS Commande murale plus

La WMS Commande murale plus permet de commander à distance les récepteurs WMS pour les stores toile extérieurs, volets roulants, brise-soleil orientables, fenêtres et lumière.

Consignes de sécurité

Utilisation conforme

La WMS Commande murale plus est un appareil électronique conçu pour la commande de récepteurs WMS. Toute utilisation autre que celle mentionnée dans ce manuel est soumise à autorisation préalable du fabricant.



PRUDENCE

La commande murale plus est conçue pour un usage intérieur. Elle n'est pas étanche. Ne pas laisser la commande murale plus à l'extérieur !



PRUDENCE

N'appuyez jamais au hasard sur les touches de la WMS Commande murale plus sans contact visuel avec la protection solaire. Les enfants ne doivent pas jouer avec ce produit ; tenez les télécommandes ou les émetteurs hors de la portée des enfants !

Pose

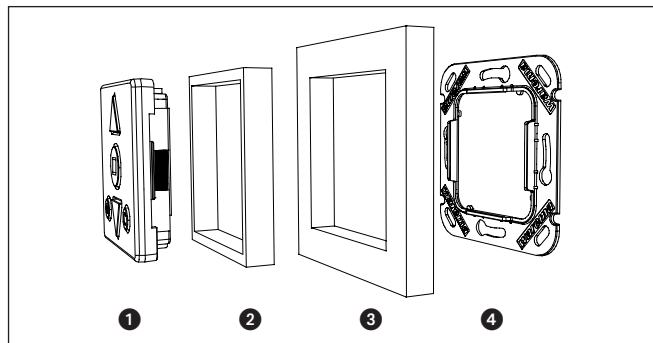

Fig. 2 Structure de montage pour la WMS Commande murale plus

- 1 WMS Commande murale plus (comprise dans le volume de livraison),
- 2 Cadre intermédiaire / plaque centrale 50 x 50 mm (hors lot ou pouvant être commandés parmi les accessoires en option),
- 3 Cadre correspondant au programme de commutateurs (hors lot ou pouvant être commandés parmi les accessoires en option),
- 4 Cadre de pose (compris dans le volume de livraison).

- Fixez le cadre de pose sur le mur avec les chevilles et les vis à tête fraisée livrées avec le produit.
- Posez dessus le cadre intermédiaire / la plaque centrale correspondant au programme de commutateurs de votre choix.
- Encliquez la commande murale sur le cadre.
- Lorsque la commande murale est encliquetée dans les ergots disponibles, celle-ci et le cadre intermédiaire / la plaque centrale sont alors maintenus sur le cadre de pose.



N'utilisez que des vis à tête fraisée afin que celles-ci soient alignées sur le cadre de pose et que la WMS Commande murale plus soit clipsée de manière fiable sur le cadre.

Mise en service

Vous trouverez de plus amples informations ainsi que de l'aide, comme des instructions vidéo et le manuel pratique WMS, sur notre page d'assistance.



www.warema.com/systemes-radio-support



La mise en service peut s'effectuer au moyen du logiciel PC WMS studio pro ou homee.

Organes de commande et affichages

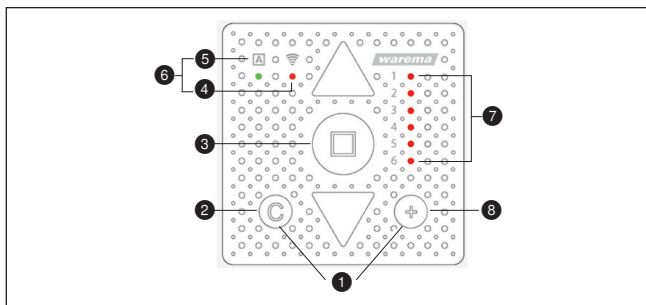

Fig. 3 Champ de commande de la WMS Commande murale plus

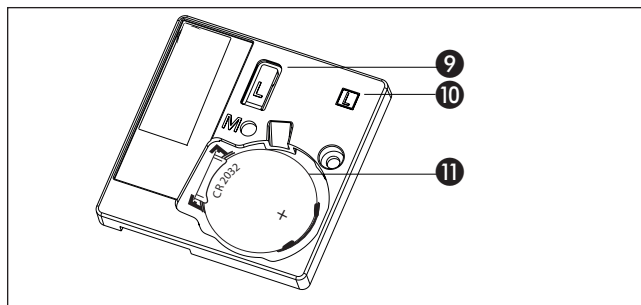

Fig. 4 Face arrière de la WMS Commande murale plus





















Pos.	Fonction	Résultat
Face avant		
1	Touche « Automatique » \oplus + \odot	Pour activer / désactiver des commandes confort automatiques, appuyez simultanément et brièvement sur les touches \oplus et \odot (correspond à la touche de commande automatique A des autres WMS Télécommandes).
2	Touche « Confort » \odot	Enregistrement et appel de positions confort
3	Touches \triangle \square ∇	Envoi d'ordres de déplacement ou de commutation au récepteur sélectionné
4	Témoin d'émission Wi-Fi	Clignote en vert = la commande murale plus émet
		Clignote en rouge = la commande murale plus n'a pas reçu de réponse de la part du récepteur
		Clignote en orange = changer les piles
5	LED « Automatique » A	S'allume en vert = commandes automatiques de confort activées
		S'allume en rouge = commandes automatiques de confort désactivées
		Clignote en rouge = commande bloquée
6	LED de commande automatique A et témoin d'émission Wi-Fi	Clignotent en orange réglages par défaut = la commande murale plus est paramétrée sur les
		Clignotent en rouge = charger le mode usine Pour quitter ce mode, appuyer brièvement sur la touche de programmation L
7	Affichage LED canal 1 à 6 1 ● 2 ● 3 ● 4 ● 5 ● 6 ●	le canal sélectionné s'allume en rouge (ici 2)
8	Touche de changement de canal \oplus	Changement entre les canaux 1 à 6 Pour les canaux non occupés, l'annonce les dépasse et va au canal occupé suivant (du canal 1 à 3 p. ex.).
Face arrière		
9	Touche de programmation L	Active ou désactive le mode de programmation
10	LED L L	S'allume en vert = mode de programmation activé
11	Piles	Pour la commande murale plus, vous avez besoin d'une pile de type pile bouton CR 2032

Programmation des récepteurs

i Le premier récepteur à avoir été programmé dans la commande murale définit le type de canal en conséquence. Si le premier récepteur programmé correspond à un brise-soleil orientable, le type de canal est défini en tant que canal de brise-soleil orientable et seuls des brise-soleil orientables peuvent encore être programmés.













i Dans le cas où un nouveau canal est occupé, appuyez sur la touche de sélection de canal \oplus durant 5 s.

Programmation des récepteurs

Activation d'émetteurs	 Appuyer brièvement sur la touche d'arrêt	 Le témoin d'émission s'allume
Sélectionner un canal	 Appuyer sur la touche de sélection de canal, sélectionner un canal.	 le canal sélectionné s'allume en rouge (ici 2)
Lancement de la recherche	 Appuyer sur la touche L pendant 5 s	 Le témoin d'émission s'allume pendant 2 s en vert = appareil cible (récepteur, émetteur ou capteur) détecté, récepteur connu, la recherche continue
		 Le témoin d'émission s'allume pendant 2 s en orange = aucun appareil cible détecté, la recherche est terminée
Identification de récepteurs	 Appuyer brièvement en même temps sur les touches  +  (= touche de commande automatique)	 Le témoin d'émission s'allume pendant 2 s en rouge = appareil cible détecté, mais pas encore programmé, nouveau récepteur détecté
	 Appuyer brièvement sur la touche C	 Le produit émet un signal d'acquiescement
Réglage du type de produit	 Appuyer brièvement sur la touche fléchée vers le haut ou vers le bas	 La LED de commande automatique clignote en vert pour un récepteur sur lequel il est possible de régler un type de produit. Le type de produit correspondant est signalé selon la fréquence du clignotement : 1 x vert : store toile extérieur 2 x vert : volet roulant 3 x vert : brise-soleil orientable 4 x vert : éclairage 5 x vert : fenêtre
Enregistrement de l'affectation	 Appuyer brièvement sur la touche d'arrêt	 Le témoin d'émission s'allume pendant 2 s en vert = l'affectation est confirmée
Poursuite de la recherche	La procédure de recherche est de nouveau lancée automatiquement jusqu'à ce que plus aucun nouvel appareil ne soit détecté	 Le témoin d'émission clignote en vert
		 Le témoin d'émission s'allume pendant 2 s en orange
Finalisation de la procédure	 Appuyer brièvement sur la touche L	 La procédure est terminée

Manœuvre des produits

i Si vous appuyez de nouveau sur la touche  lorsque la protection solaire descend, celle-ci se déplace dans tous les cas sur 100 % (position de fin de course basse), le paramètre « Position DESC » est ignoré.

Manœuvre des produits	Sélectionner un canal		Appuyer sur la touche de sélection de canal, sélectionner un canal.		le canal sélectionné s'allume en rouge (ici 2)
	Brise-soleil orientable		Appuyer longuement sur la touche fléchée vers le haut ou vers le bas		Le brise-soleil orientable se déplace dans la direction correspondante, p. ex. vers le haut
			Appuyer brièvement sur la touche fléchée vers le haut ou vers le bas		Le brise-soleil orientable s'oriente dans la direction correspondante, p. ex. les lamelles s'ouvrent
			Appuyer sur la touche d'arrêt ou sur la touche fléchée du sens opposé		Le produit s'immobilise
	Volet roulant		Appuyer sur la touche fléchée vers le haut ou vers le bas		Le volet roulant se déplace dans la direction correspondante, p. ex. vers le haut
			Appuyer sur la touche d'arrêt ou sur la touche fléchée du sens opposé		Le produit s'immobilise
	Store toile extérieur		Appuyer sur la touche fléchée vers le haut ou vers le bas		Le store toile extérieur se déplace dans la direction correspondante, p. ex. vers le haut
			Appuyer sur la touche d'arrêt ou sur la touche fléchée du sens opposé		Le produit s'immobilise

Store avec lambrequin déroulable



Appuyer 1 x brièvement sur la touche fléchée vers le haut ou vers le bas



Le store toile extérieur se déplace dans la direction correspondante, p. ex. vers le haut



Appuyer 1 x longuement sur la touche fléchée vers le haut ou vers le bas



Le lambrequin déroulable se déplace dans la direction correspondante, p. ex. vers le haut
La position du store ne change pas



Appuyer 2 x brièvement sur la touche fléchée vers le haut

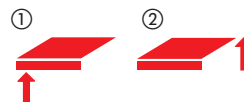

Le lambrequin déroulable se déplace vers le haut ①, puis le **store toile extérieur se déplace** vers le haut ②



Appuyer 2 x brièvement sur la touche fléchée vers le bas

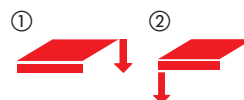

Le store toile extérieur se déplace vers le bas ①, puis le **lambrequin déroulable se déplace** vers le bas ②



Appuyer sur la touche d'arrêt ou sur la touche fléchée du sens opposé

Le produit s'immobilise



Appuyer sur la touche fléchée vers le haut ou vers le bas



La fenêtre bouge dans la direction correspondante



Appuyer sur la touche d'arrêt ou sur la touche fléchée du sens opposé

Le produit s'immobilise



Appuyer sur la touche fléchée vers le haut ou vers le bas



La lumière s'allume (△) ou s'éteint (▽)









Appuyer sur la touche d'arrêt ou sur la touche fléchée du sens opposé

Le produit commute (MAR→ARR, ARR→MAR)







Position confort

i Si un produit se trouve déjà sur une position confort ou qu'aucune position confort n'est enregistrée, le produit ne réagit pas lorsque vous appuyez sur la touche « Confort » .

i Si le produit ne se déplace pas correctement sur la position confort, la durée de la course doit être adaptée sur le récepteur.

Position confort	Programmation	 Appuyer sur la touche fléchée vers le haut ou vers le bas	 Déplacer le produit sur la position souhaitée (ici p. ex. brise-soleil orientable vers le haut)
		 Appuyer sur la touche « Confort » pendant 5 s	 Le témoin d'émission s'allume pendant 2 s en vert = la position confort est enregistrée
	 Appuyer brièvement sur la touche « Confort »	 Le témoin d'émission s'allume pendant 2 s en rouge = l'ordre n'a pas été confirmé Répéter l'opération	
		 Le produit se déplace sur la position confort (p. ex. vers le haut)	

Commandes automatiques de confort

Commandes automatiques de confort	Sélection du canal	 Appuyer sur la touche de sélection de canal, sélectionner un canal.	 le canal sélectionné s'allume en rouge (ici 2)
	Activation / désactivation	 Appuyer brièvement en même temps sur les touches  +  (= touche de commande automatique)	 La LED de commande automatique s'allume en vert = les commandes automatiques sont activées
		 La LED de commande automatique s'allume en rouge = les commandes automatiques sont désactivées	













Suppression des produits programmés sur la WMS Commande murale plus et sur le réseau



Les appareils qui ne doivent pas être supprimés, doivent être mis hors tension.



Si vous supprimez un récepteur du réseau, vous ne pouvez plus le commander avec d'autres émetteurs. Vous devez alors le reprogrammer dans un réseau.

Suppression des récepteurs	Réactivation de la commande murale	 Appuyer brièvement sur la touche d'arrêt	→	 Le témoin d'émission s'allume
	Sélectionner un canal	 Appuyer sur la touche de sélection de canal, sélectionner un canal.	→	 le canal sélectionné s'allume en rouge (ici 2)
	Lancement de la recherche	 Appuyer sur la touche L pendant 5 s	→	 Le témoin d'émission s'allume en permanence (orange ou rouge) = la recherche est terminée
	Envoi de l'ordre de suppression	 Appuyer brièvement en même temps sur la touche d'arrêt et la touche C	→	 Le produit émet un signal d'acquiescement = l'ordre de suppression a été exécuté
	Nouvel envoi de l'ordre de suppression	 Appuyer brièvement sur la touche d'arrêt jusqu'à ce que	→	 tous les produits à supprimer aient émis un signal d'acquiescement.
	Finalisation de la procédure	 Appuyer brièvement sur la touche L	→	 La procédure est terminée

Maintenance

Dépose

- Pour pouvoir démonter (par exemple, pour changer la pile) la WMS Commande murale plus, tirez avec précaution la commande murale en dehors du cadre dans lequel elle est emboîtée.
- Maintenez le cadre intermédiaire / la plaque centrale car ils peuvent se détacher lorsque vous retirez la commande murale.

Remplacement de la pile

- Retirez la pile usagée de son compartiment en faisant glisser un tournevis (à fente, 2 - 3 mm) avec précaution sous le bord de la pile pour la soulever au niveau de l'entaille du boîtier.
- Lorsque vous insérez la nouvelle pile, respectez les pôles : le pôle positif (+) de la pile doit être orienté vers le haut (visible) et le pôle négatif (-) vers le bas.
- Ne touchez la pile que sur le côté.
- **Lorsque vous insérez la batterie, veillez à la pousser tout d'abord sous la barre dorée (reportez-vous à la Fig. 6).**
- Utilisez une pile de haute qualité – les piles bon marché peuvent couler et endommager l'appareil. Retirez la pile de l'appareil lorsque celui-ci n'est pas utilisé pendant une période prolongée.



Fig. 5 Extraction de la pile



Fig. 6 Insertion de la nouvelle pile

i Afin de préserver la pile bouton de la WMS Commande murale plus lors de la programmation, le temps de fonctionnement de cette dernière a été réduit à une minute. Par conséquent, si votre appareil ne répond plus, réactivez-le en appuyant, par exemple, sur la touche d'arrêt

Nettoyage

Nettoyez le boîtier de temps à autres avec un chiffon doux et humide. N'utilisez pas de produit de vaisselle ou nettoyant, de solvant ou de substances abrasives ni de nettoyeur vapeur !

Responsabilité

La responsabilité pour les dommages matériels ou corporels directs ou indirects est exclue dans le cas d'une utilisation autre que celle mentionnée dans ce manuel. Observez les indications contenues dans le manuel d'utilisation de votre protection solaire. Toute responsabilité est exclue pour tout dommage subi par la protection solaire dû à une manœuvre en cas de gel.

Obligations relatives à l'élimination des appareils électriques



Dans le cadre des prescriptions légales, le marquage avec ce symbole désigne les obligations suivantes :

- Le propriétaire de l'appareil électrique est tenu d'éliminer celui-ci séparément des déchets ménagers non triés, en vue d'un recyclage ultérieur.

- Les batteries et accumulateurs usés non scellés dans l'appareil usagé, ainsi que les lampes pouvant être retirées de l'appareil usagé sans être dégradées, doivent être éliminés séparément.
- Les distributeurs des appareils électriques ou les entreprises de traitement des déchets sont tenus d'accepter les retours gratuits.
- Les données personnelles contenues dans l'appareil électrique doivent être supprimées de manière autonome avant l'élimination.



Caractéristiques techniques

WMS Commande murale plus	min.	typ.	max.	Unité
Alimentation				
Type de pile	1 pile bouton CR 2032			
Tension de service	1,8	3,0	3,2	V CC
Emetteur-récepteur HF				
Fréquence d'émission	2,40		2,48	GHz
Puissance de transmission			12	dBm
Sensibilité de réception		-103		dBm
Portée (environnement non parasité)		30		m
Boîtier				
WMS Commande murale plus (L x LG x H en mm)	50 x 50 x 10,5			
Cadre de pose (L x LG x H en mm)	70 x 70 x 5			
Degré de protection	IP30			
Classe de protection	III			
Autres				
Conformité	 à consulter sur www.warema.de/ce			
L'appareil satisfait aux directives CEM pour une utilisation en zone résidentielle et commerciale.				
Par la présente, la société WAREMA Renkhoff SE déclare que ce type de système radio WMS Commande murale plus répond aux exigences de la directive 2014/53/EU.				
Conditions ambiantes				
Température de service	0		50	°C
Température de stockage	0		70	°C
Humidité ambiante (sans condensation)	10	40	85	%H _{rel}
Degré de pollution	2			
Numéros d'article				
WMS Commande murale plus, blanc (6 canaux)	2016193			
Accessoires en option				
Cadre* blanc	2022539			
* Comprend un cadre intermédiaire / une plaque centrale 50 x 50 mm et un cadre correspondant au programme de commutateurs				
WAREMA Renkhoff SE Hans-Wilhelm-Renkhoff Strasse 2 97828 Marktheidenfeld Allemagne				